

Утверждаю:  
Генеральный директор  
АНО ДПО «АВТОШКОЛА – ПРОФЕССИОНАЛ»

« 23 » марта 2015 год

А.В.Ласьков



Положение о проведении промежуточной аттестации  
в АНО ДПО «АВТОШКОЛА – ПРОФЕССИОНАЛ»  
по Программе профессиональной подготовки  
водителей транспортных средств категории «А»

Для проверки усвоения теоретических знаний и навыков управления транспортными средствами предусматривается проведение контрольных занятий (промежуточной аттестации).

Промежуточная аттестация проводится преподавателем по завершении изучения всех тем каждого теоретического предмета, предусмотренного образовательной программой, а именно:

- «Основы законодательства в сфере дорожного движения»;
- «Психофизиологические основы деятельности водителя»;
- «Основы управления транспортными средствами»;
- «Первая помощь при дорожно-транспортном происшествии»;
- «Устройство и техническое обслуживание транспортных средств категории "А" как объектов управления»;
- «Основы управления транспортными средствами категории «А»»;
- «Организация и выполнение грузовых перевозок автомобильным транспортом»;
- «Организация и выполнение пассажирских перевозок автомобильным транспортом»;

Промежуточная аттестация проходит в форме зачетов по материалам, разработанным автошколой.

Оценка «зачет» выставляется обучающимся, показавшим знание не менее 75% учебного материала.

Контрольные занятия (промежуточная аттестация) для проверки навыков управления транспортным средством проводятся на закрытой площадке для учебной езды.

При проведении промежуточной аттестации на закрытой площадке у обучающихся проверяются соответствующие действия, умение и навыки:

- пользования органами управления ТС, зеркалами заднего вида;
- трогания с места;
- маневрирования в ограниченном пространстве передним и задним ходом;
- построения оптимальной траектории маневра;
- оценки дистанции, интервала, габаритных параметров ТС;
- переключения передач;
- остановки в обозначенном месте;
- постановки ТС на стоянку параллельно краю проезжей части;
- управления одной рукой мотоциклом;
- движения мотоцикла по колейной доске;
- управления мотоциклом на малой скорости.

В ходе контрольных занятий (промежуточной аттестации) проверяется качество приобретенных навыков управления транспортными средствами путем выполнения соответствующих упражнений, предусмотренных образовательной программой. Для категории «А» предусмотрены 3 упражнения:

упражнение № 1 - «"габаритный коридор", "габаритный полукруг", разгон-торможение»;

упражнение № 2 - «"змейка", "колейная доска", управление на малой скорости»;

упражнение № 3 - «габаритная восьмерка»;

Система оценки знаний и практических навыков слушателей разработана в соответствии с Методикой проведения квалификационных экзаменов на получение права на управление транспортными средствами.

Промежуточная аттестация на закрытой площадке проводится после изучения всех упражнений, предусмотренных программой, в соответствии с расписанием учебных занятий.

При проведении промежуточной аттестации на закрытой площадке правильность выполнения каждого упражнения оценивается по системе: положительная оценка «зачет», отрицательная оценка «не зачет». Для каждого упражнения определен перечень ошибок, которые делятся на: грубые, средние и мелкие. В соответствии с этой классификацией за совершение каждой ошибки обучающемуся начисляются штрафные баллы: за грубую ошибку – 5, за среднюю – 3, за мелкую – 1.

Оценка «зачет» выставляется, когда обучающийся во время аттестации не допустил ошибок или сумма штрафных баллов за допущенные ошибки составила менее 5.

Оценка «не зачет» выставляется, когда сумма штрафных баллов за допущенные ошибки составляет 5 и более баллов.

При проведении промежуточной аттестации на закрытой площадке выполняются следующие упражнения.

## **1. Упражнение № 1 «"Габаритный коридор", "габаритный полукруг", разгон - торможение»**

### **1.1. Содержание.**

Движение в «габаритном коридоре», подача рукой сигнала левого поворота (разворота), движение по траектории «габаритный полукруг», переключение передач при движении по прямой с низшей на высшую и с высшей на низшую, подача рукой сигнала торможения, остановка перед линией «СТОП» (рис. 1).

### **1.2. Задание обучающемуся.**

#### **1.2.1. По команде экзаменатора обучающийся должен:**

занять место на мотоцикле в предстартовой зоне;

подготовиться к движению;

запустить двигатель;

занять исходную позицию перед линией «СТАРТ»;

включить ближний свет фары.

#### **1.2.2. По команде экзаменатора обучающийся должен выполнить:**

трогание с места в стартовых воротах;

движение в «габаритном коридоре», заблаговременную (до проезда середины коридора)

подачу рукой сигнала левого поворота (разворота);

движение по траектории «габаритный полукруг»;

движение по прямой, переключение передач с низшей на высшую и с высшей на низшую;

подачу рукой сигнала торможения, плавное торможение, остановку на расстоянии не более 0,4 м перед линией «СТОП».

1.2.3. После остановки мотоцикла обучающийся должен:

включить нейтральную передачу;

выключить свет фары;

заглушить двигатель;

спешиться с мотоцикла;

установить мотоцикл в предстартовую зону.

1.3. Действия экзаменаторов.

Экзаменатор контролирует правильность выполнения задания с использованием контрольной таблицы № 1 и выставляет оценку за упражнение.

В ходе выполнения упражнения экзаменатор контролирует зоны старта, разгона, торможения, остановки, а его помощник - зону «габаритного коридора» и «габаритного полукруга».



Рис.1. Упражнение №1 «Габаритный коридор, «габаритный полукруг», разгон-торможение»

Контрольная таблица №1

Типичные ошибки	Шкала штрафных баллов за ошибку
<b>А. Грубые</b>	
отклонился от заданной траектории движения	5
сбил элементы разметочного оборудования или пересек линию горизонтальной разметки площадки	5
коснулся ногой поверхности площадки при выполнении упражнения	5
не подал рукой сигнал левого поворота (разворота)	5
остановился на расстоянии более 0,4 м перед линией «СТОП» или пересек ее	5
<b>Б. Средние</b>	
при трогании с места в стартовых воротах двигатель заглох	3
подал рукой сигнал левого поворота (разворота) после проезда середины «габаритного коридора»	3
не переключил передачу с низшей на высшую или с высшей на низшую	3
не включил нейтральную передачу после остановки при работающем двигателе	3
<b>В. Мелкие</b>	
не подал рукой сигнал торможения	1

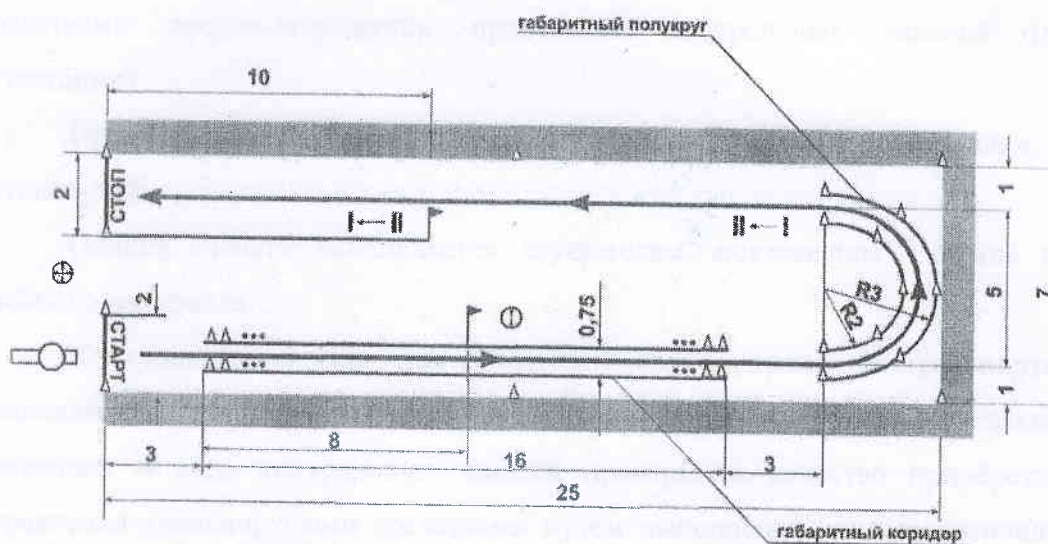

произвел резкое торможение (допустил блокировку колеса) перед линией «СТОП»	1
не включил ближний свет фары	1

## 2. Упражнение № 2 «"Змейка", "колейная доска", движение с малой скоростью»

### 2.1. Содержание.

Движение по траектории «змейка», движение по «колейной доске», движение на малой скорости (рис. 2).

### 2.2. Задание обучающемуся.

2.2.1. По команде экзаменатора обучающийся должен:

занять место на мотоцикле в предстартовой зоне;

подготовиться к движению;

запустить двигатель;

занять исходную позицию перед линией «СТАРТ»;

включить ближний свет фары.

2.2.2. По команде экзаменатора обучающийся должен выполнить:

трогание с места в стартовых воротах;

движение по траектории «змейка», объезжая первый конус справа;

движение по «колейной доске»;

движение в «габаритном коридоре» с малой скоростью за время не менее 5 с;

остановку перед линией «СТОП».

2.2.3. После остановки мотоцикла обучающийся должен:

включить нейтральную передачу;

выключить свет фары;

заглушить двигатель;

спешиться с мотоцикла;

установить мотоцикл в предстартовую зону.

### 2.3. Действия экзаменаторов.

Экзаменатор контролирует правильность выполнения задания с использованием контрольной таблицы № 2 и выставляет оценку за упражнение.

В ходе выполнения упражнения экзаменатор контролирует зоны старта, «габаритного коридора» для движения с малой скоростью, остановки, хронометрирует время движения в «габаритном коридоре», а его помощник - зону «габаритной змейки», «колейной доски», подает сигнал к началу хронометража времени.



Рис.2. Упражнение №2 «"Змейка", «колейная доска», движение с малой скоростью»

Контрольная таблица №2

Типичные ошибки	Шкала штрафных баллов за ошибку
<b>А. Грубые</b>	
отклонился от заданной траектории движения	5
сбил элементы разметочного оборудования или пересек линию горизонтальной разметки площадки	5
коснулся ногой поверхности площадки при выполнении упражнения	5
пересек линию «СТОП»	5
<b>Б. Средние</b>	
при трогании с места в стартовых воротах двигатель заглох	3
Не выполнил временной норматив при движении в «габаритном коридоре» с малой скоростью	3
не включил нейтральную передачу после остановки при работающем двигателе	3
<b>В. Мелкие</b>	
не включил ближний свет фары	1

### 3. Упражнение № 3 «Габаритная восьмерка»

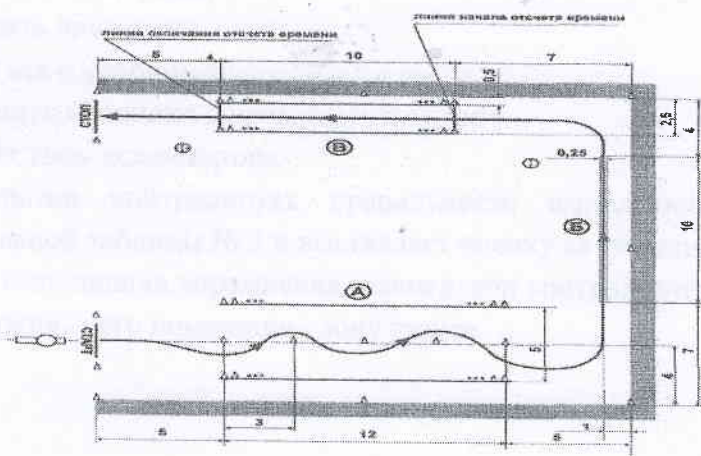
#### 3.1. Содержание.

Движение по траектории «габаритная восьмерка» (рис. 3).

#### 3.2. Задание обучающемуся.

3.2.1. По команде экзаменатора обучающийся должен:

занять место на мотоцикле в предстартовой зоне;

подготовиться к движению;

запустить двигатель;

занять исходную позицию перед линией «СТАРТ»;

включить ближний свет фар.

3.2.2. По команде экзаменатора обучающийся должен выполнить:

трогание с места в стартовых воротах;

движение по траектории «габаритная восьмерка»;

остановку перед линией «СТОП».

3.2.3. После остановки мотоцикла обучающийся должен:

включить нейтральную передачу;

выключить свет фары;

заглушить двигатель;

спешиться с мотоцикла;

установить мотоцикл в предстартовую зону.

#### 3.3. Действия экзаменатора.

Экзаменатор контролирует правильность выполнения задания с использованием контрольной таблицы № 3 и выставляет оценку за упражнение.

В ходе выполнения упражнения экзаменатор контролирует зоны остановки, «габаритной восьмерки», а его помощник - зону старта.

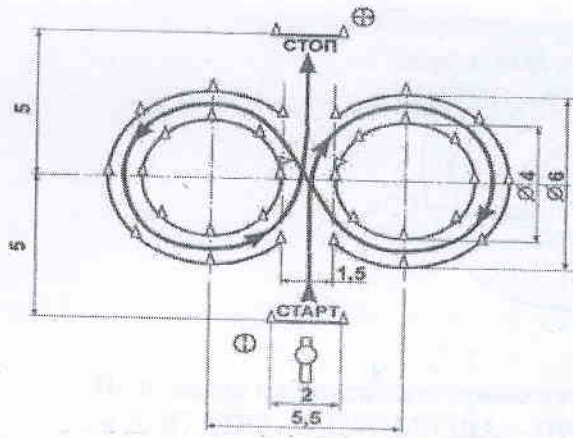

Рис.3. Упражнение №3 «габаритная восьмерка»

Контрольная таблица №3

Типичные ошибки	Шкала штрафных баллов за ошибку
<b>А. Грубые</b>	
отклонился от заданной траектории движения	5
сбил элементы разметочного оборудования или пересек линию горизонтальной разметки площадки	5
коснулся ногой поверхности площадки при выполнении упражнения	5
пересек линию «СТОП»	5
<b>Б. Средние</b>	
при трогании с места в стартовых воротах двигатель заглох	3
не включил нейтральную передачу после остановки при работающем двигателе	3
<b>В. Мелкие</b>	
не включил ближний свет фары	1